

JENSEN®

Portable Stereo Speaker System For iPad



USER MANUAL

SMPS-550

PLEASE READ THIS USER MANUAL COMPLETELY BEFORE OPERATING THIS UNIT AND RETAIN THIS BOOKLET FOR FUTURE REFERENCE.

DEAR JENSEN® CUSTOMER

Selecting fine audio equipment such as the unit you've just purchased is only the start of your musical enjoyment. Now it's time to consider how you can maximize the fun and excitement your equipment offers. This manufacturer and the Electronic Industries Association's Consumer Electronics Group want you to get the most out of your equipment by playing it at a safe level. One that lets the sound come through loud and clear without annoying blaring or distortion and, most importantly, without affecting your sensitive hearing. Sound can be deceiving. Over time your hearing "comfort level" adapts to higher volumes of sound. So what sounds "normal" can actually be loud and harmful to your hearing. Guard against this by setting your equipment at a safe level BEFORE your hearing adapts.

To establish a safe level:

- Start your volume control at a low setting.
- Slowly increase the sound until you can hear it comfortably and clearly and without distortion.

Once you have established a comfortable sound level:

- Set the dial and leave it there.

Taking a minute to do this now will help to prevent hearing damage or loss in the future. After all, we want you listening for a lifetime.

We Want You Listening For a Lifetime

Used wisely, your new sound equipment will provide a lifetime of fun and enjoyment. Since hearing damage from loud noise is often undetectable until it is too late, this manufacturer and the Electronic Industries Association's Consumer Electronics Group recommend you avoid prolonged exposure to excessive noise.



Customer's Record:

The serial number of this product is found on the unit. You should note the serial number of this unit in the space provided as a permanent record of your purchase to aid in identification in the event of theft or loss.

Model Number: SMPS-550

Serial Number: _____



WARNING

- Do not throw the product into fire to avoid danger of explosion.
- Do not immerse in water or get soaked since the battery function will be lost.
- Place the product far away from heat sources, and protect the product from direct sunlight.
- Do not use the product where electric appliances are prohibited.
- Protect the product from violent impact and vibrations.
- No compensation responsibility for malfunctions caused by improper use.
- Do not attempt to disassemble or alter any part of the unit that is not expressly described in this guide. Internal inspections, alternations and repairs should be conducted by qualified service personnel.

IMPORTANT SAFETY INSTRUCTIONS

When used in the directed manner, this unit has been designed and manufactured to ensure your personal safety. However, improper use can result in potential electrical shock or fire hazards. Please read all safety and operating instructions carefully before installation and use, and keep these instructions handy for future reference. Take special note of all warnings listed in these instructions and on the unit.

1. Water and Moisture

The unit should not be used near water. For example: near a bathtub, washbowl, kitchen sink, laundry tub, swimming pool or in a wet basement.

2. Ventilation

This unit should be situated so that its location or position does not interfere with its proper ventilation. For example, it should not be situated on a bed, sofa, rug or similar surface that may block the ventilation openings. Also, it should not be placed in a built-in installation, such as a bookcase or cabinet, which may impede the flow of air through the ventilation openings.

3. Heat

The unit should be situated away from heat sources such as radiators, heat registers, stoves or other appliances (including amplifiers) that produce heat.

4. Power Source

The unit should be operated by the power source described in the operating instructions or as marked on the appliance.

5. Cleaning

The unit should be cleaned properly with care.

6. Objects and Liquid Entry

Care should be taken so that objects do not fall and liquids are not spilled into any opening or vents located on the product.

7. Attachments

Do not use attachment not recommended by the product manufacturer.

8. Damage Requiring Service

This unit should be serviced by qualified service personnel when:

A. The audio input cord has been damaged.

B. Objects have fallen into or fluid has been spilled into the enclosure.

C. The unit has been exposed to rain.

D. The unit has been dropped or the enclosure damaged.

E. The unit exhibits a marked change in performance or does not operate normally.

9. Periods of Nonuse

If the unit is to be left unused for an extended period of time, such as a month or longer, the connecting cord should be unplugged from MP3/iPod to prevent damage or corrosion.

10. Servicing

The user should not attempt to service the unit beyond those methods described in the user's operating instructions. Service methods not covered in the operating instruction should be referred to qualified service personnel.

COMPLIANCE WITH FCC REGULATIONS

This device complies with Part 15 of the FCC Rules. Operation is subject to the following two conditions:

- (1) this device may not cause harmful interference, and
- (2) this device must accept any interference received, including interference that may cause undesired operation.

NOTE: This equipment has been tested and found to comply with the limits for a Class B digital device, pursuant to Part 15 of the FCC Rules. These limits are designed to provide reasonable protection against harmful interference in a residential installation. This equipment generates, uses and can radiate radio frequency energy and, if not installed and used in accordance with the instructions, may cause harmful interference to radio communications. However, there is no guarantee that interference will not occur in a particular installation. If this equipment does cause harmful interference to radio or television reception, which can be determined by turning the equipment off and on, the user is encouraged to try to correct the interference by one or more of the following measures:

- Reorient or relocate the receiving antenna.
- Increase the separation between the equipment and receiver.
- Connect the equipment into an outlet on a circuit different from that to which the receiver is connected.
- Consult the dealer or an experienced radio/TV technician for help.

WARNING:

Changes or modifications not expressly approved by the party responsible for compliance could void the user's authority to operate the equipment.

IMPORTANT NOTES

Avoid installing the unit in locations described below:

- Places exposed to direct sunlight or close to heat radiating appliances such as electric heaters.
- Places subject to constant vibration.
- Dusty, humid or moist places.

PRODUCT OVERVIEW

Front View

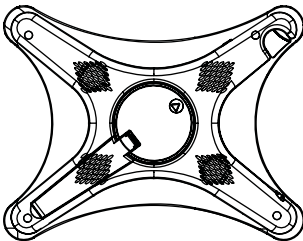

Rear View

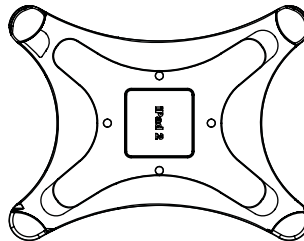

POWER SOURCE

Your SMPS-550 is designed to operate using the included 120V~60Hz AC adaptor or 4 'AAA' (UM-4) batteries (Not included). Do not attempt to operate SMPS-550 from any other power source. You could cause damage to SMPS-550 and void your warranty.

GETTING STARTED

A. BATTERY OPERATION

For best performance and longer operating time, we recommend using alkaline-type batteries.

1. Remove the Door of Battery Compartment on the Back Cabinet.
2. Following the polarity diagram as shown in the battery compartment insert 4 'AAA' (UM-4) batteries then replace the Door.

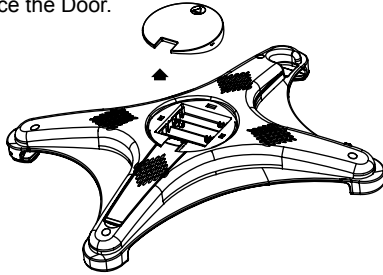

IMPORTANT: Be sure that the batteries are installed correctly. Wrong polarity may damage the unit and void the warranty.

BATTERY CARE

1. Use only the size and type of batteries specified.
2. Do not mix old and new batteries.
3. Do not mix alkaline, standard (carbon-zinc) or rechargeable (nickel-cadmium) batteries.
4. If the unit is not to be used for an extended period of time, remove the batteries. Old or leaking batteries can cause damage to the unit and may void the warranty.
5. Do not try to recharge batteries not intended to be recharged; they can overheat and rupture. (Follow battery manufacturer's directions).
6. Do not dispose of batteries in fire, batteries may leak or explode.
7. Remove exhausted batteries from the unit, dispose promptly and properly.

B. AC OPERATION

Insert one end of the AC adaptor (Included) into the DC Jack on the back of the SMPS-550 and plug the AC adaptor end into a wall outlet with a 120V~ 60Hz power supply.

The System will automatically disconnect the batteries and operate from the AC Power adaptor.

OPERATING THE iPad

1. There is a rubber pad included with the SMPS-550. If you are going to use an iPad 2, please make sure the rubber pad is placed in the center of the X-Frame prior to inserting your iPad.

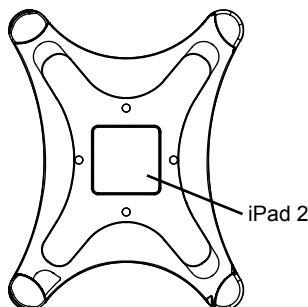

2. Open the two Corner Clips.

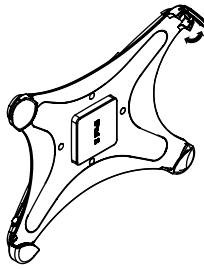

3. Insert the iPad into the Frame.

4. Close the Corner Clips and make sure the iPad is held in place firmly.

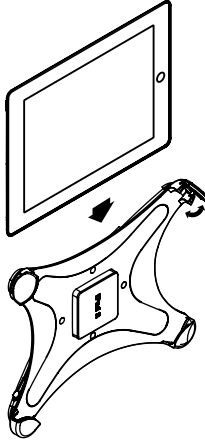

5. Slide the Power button on the back of the Frame to "ON". The Blue LED will illuminate when the power is ON.

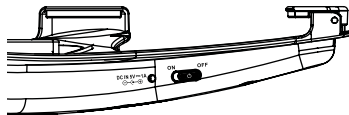

6. Remove the 3.5mm Line-in cable from the recessed storage area on the back of the SMPS-550.

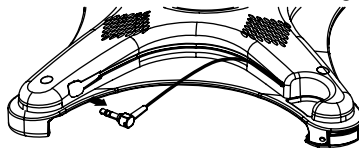

7. Plug the 3.5mm AUX IN plug into the iPad's headphone jack.

8. Rotate the Stand on the back to landscape or portrait orientations as desired.

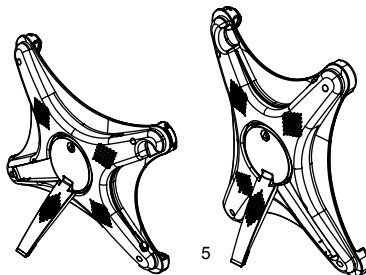

9. Start playing you music or movies from the iPad. The Volume level will be controlled by the volume control on the iPad.

NOTE: The SMPS-550 is specially designed for iPad, but it can also be connected to the head-phone jack of your iPod, iPhone, MP3 or other digital audio player for audio amplification.

SPECIFICATIONS

Driver: 1.38 inch Full-range driver x 2
 Output Power: 2W x 2
 Frequency Response: 200 Hz – 15 kHz
 Power Source: DC 5V @ 1A (AC Adaptor) or 4 x AAA batteries (Alkaline type)

TROUBLESHOOTING GUIDE

If you experience difficulties in the use of this system please check the following before calling 1-800-777-5331 for Customer Service and Support.

Problems	Possible Solutions
Unit does not turn on after switch on the power switch.	<ol style="list-style-type: none"> 1. Make sure the batteries are inserted properly with the correct polarity as marked inside the compartment. 2. The batteries may be exhausted. Please change all batteries at the same time.
No sound coming from the speakers	<ol style="list-style-type: none"> 1. Make sure the volume on iPad is not set to zero and also check the connection between the audio input jack and iPad. 2. Song files on your iPad may be corrupted. Please download from your computer again. 3. External player (MP3,iPod or iPhone) is not on. 4. Check and make sure the audio input cord is not damaged.
Sound is distorted.	<ol style="list-style-type: none"> 1. Decrease the volume of your iPad. 2. Sound source from your iPad is distorted, please download from your computer again.



At Spectra, environmental and social responsibility is a core value of our business. We are dedicated to continuous implementation of responsible initiatives with an aim to conserve and maintain the environment through responsible recycling.

Please visit us at <http://www.spectraintrl.com/green.htm> for more information on Spectra's green initiatives or to find a recycler in your area.

90 DAY LIMITED WARRANTY AND SERVICE VALID IN THE U.S.A ONLY

SPECTRA MERCHANDISING INTERNATIONAL, INC. warrants this unit to be free from defective materials or factory workmanship for a period of 90 days from the date of original customer purchase and provided the product is utilized within the U.S.A. This warranty is not assignable or transferable. Our obligation under this warranty is the repair or replacement of the defective unit or any part thereof, except batteries, when it is returned to the SPECTRA Service Department, accompanied by proof of the date of original consumer purchase, such as a duplicate copy of a sales receipt.

You must pay all shipping charges required to ship the product to SPECTRA for warranty service. If the product is repaired or replaced under warranty, the return charges will be at SPECTRA's expense. There are no other express warranties other than those stated herein.

This warranty is valid only in accordance with the conditions set forth below:

1. The warranty applies to the SPECTRA product only while:
 - a. It remains in the possession of the original purchaser and proof of purchase is demonstrated.
 - b. It has not been subjected to accident, misuse, abuse, improper service, usage outside the descriptions and warnings covered within the user manual or non-SPECTRA approved modifications.
 - c. Claims are made within the warranty period.
2. This warranty does not cover damage or equipment failure caused by electrical wiring not in compliance with electrical codes or SPECTRA user manual specifications, or failure to provide reasonable care and necessary maintenance as outlined in the user manual.
3. Warranty of all SPECTRA products applies to residential use only and is void when products are used in a nonresidential environment or installed outside the United States.

This warranty gives you specific legal rights, and you may also have other rights which vary from state to state. TO OBTAIN SERVICE please remove all batteries (if any) and pack the unit carefully and send it freight prepaid to SPECTRA at the address shown below. IF THE UNIT IS RETURNED WITHIN THE WARRANTY PERIOD shown above, please include a proof of purchase (dated cash register receipt) so that we may establish your eligibility for warranty service and repair of the unit without cost. Also include a note with a description explaining how the unit is defective. A customer service representative may need to contact you regarding the status of your repair, so please include your name, address, phone number and email address to expedite the process.

IF THE UNIT IS OUTSIDE THE WARRANTY PERIOD, please include a check for \$20.00 to cover the cost of repair, handling and return postage. All out of warranty returns must be sent prepaid.

It is recommended that you contact SPECTRA first at 1-800-777-5331 or by email at custserv@spectraintl.com for updated information on the unit requiring service. In some cases the model you have may be discontinued, and SPECTRA reserves the right to offer alternative options for repair or replacement.

SPECTRA MERCHANDISING INTERNATIONAL, INC.
4230 North Normandy Avenue,
Chicago, IL60634, USA.
1-800-777-5331

To register your product, visit the link on the website below to enter your information.
<http://www.spectraintl.com/wform.htm>

Printed in China

GARANTÍA Y SERVICIOS DE COBERTURA LIMITADA POR 90 DÍAS VÁLIDA EN LOS ESTADOS UNIDOS SOLAMENTE

SPECTRA MERCHANTISING INTERNATIONAL, INC. garantiza que esta unidad se encuentra libre de materiales o mano de obra de fábrica defectuosos, por un período de 90 días, desde la fecha de la compra original por parte del cliente, siempre que el producto sea utilizado dentro de los Estados Unidos. Esta garantía no es asignable o transferible. Nuestra obligación de acuerdo a esta garantía es reparar o reemplazar la unidad con defectos o cualquier parte correspondiente, con excepción de las baterías, cuando es devuelta al Departamento de Servicios de SPECTRA, acompañada de la prueba original de compra por parte de cliente, como por ejemplo una copia duplicada del recibido de ventas.

Usted debe pagar todos los costos de envío requeridos para entregar el producto a SPECTRA para el servicio de garantía. Si el producto es reparado o reemplazado de acuerdo a garantía, los gastos de retorno serán por cuenta de SPECTRA. No existen otras garantías expresas diferentes de aquellas declaradas en el presente documento.

Esta garantía es válida solamente en el cumplimiento de las condiciones que se establecen a continuación:

1. La garantía se aplica solamente al producto de SPECTRA siempre que:
 - a. Permanezca en posesión del comprador original y se exhiba la prueba de compra.
 - b. Que no ha sido sometido a accidentes, mal uso, abuso, servicio inapropiado, uso fuera de las descripciones de advertencia cubiertas dentro del manual del propietario, o modificaciones no aprobada por SPECTRA.
 - c. Los reclamos deben ser hechos dentro del período de garantía.

2. Esta garantía no cubre daños o fallas del equipamiento causados por conexiones eléctricas que no cumplen con los códigos eléctricos, con las especificaciones del manual del propietario de SPECTRA, o la falta de cuidado razonable y mantenimiento necesario como se describe en el manual del propietario.

3. La garantía de todos los productos de SPECTRA se aplica solamente al uso residencial y es anulada cuando los productos son utilizados en un ambiente no residencial, o instalados fuera de los Estados Unidos.

Esta garantía le da derechos legales específicos, y usted puede tener también otros derechos que varían de estado a estado. Para OBTENER SERVICIO por favor remueva todas las baterías (de existir) y emble la unidad con cuidado enviándola por correo postal asegurado y prepago a SPECTRA, a la dirección que es mencionada abajo. SI LA UNIDAD ES DEVUELTA DENTRO DEL PERÍODO DE GARANTÍA EXHIBIDO arriba, por favor incluya una prueba de compra (recibo de compra registradora con fecha), para que podamos determinar su elegibilidad para el servicio de garantía y reparación de la unidad sin costo. También incluya una nota con una descripción explicando en qué forma la unidad es defectuosa. Un representante de atención al cliente tal vez deba contactarlo en relación al estado de su reparación, por lo tanto incluya su nombre, dirección, número de teléfono y dirección de correo electrónico para acelerar el proceso.

SI LA GARANTÍA SE ENCUENTRA FUERA DEL PERÍODO DE GARANTÍA, por favor incluya un cheque por \$20.00 para cubrir el costo de reparación, manejo y correo de retorno. Todas las devoluciones cubiertas por la garantía deben ser enviadas por correo prepago.

Se recomienda que primero entre en contacto con SPECTRA llamando al número 1-800-777-5331 o por correo electrónico enviando un mensaje a custserv@spectraintl.com para obtener información actualizada sobre la unidad que requiere servicio. En algunos casos el modelo puede haber sido discontinuado y SPECTRA se reserva el derecho de ofrecer opciones alternativas de reparación o reemplazo.

SPECTRA MERCHANTISING INTERNATIONAL, INC.
4230 North Normandy Avenue,
Chicago, IL 60634, USA.

1-800-777-5331

Para registrar su producto, siga el vínculo a continuación en el sitio web para ingresar su información.
<http://www.spectraintl.com/wform.htm>

Impreso en China

Por favor visítenos en <http://www.spectraintl.com/green.htm> para mayor información sobre las iniciativas de protección del medio ambiente o para encontrar los centros de reciclaje en su área.

En Spectra, la responsabilidad ambiental y social es uno de los valores fundamentales de nuestra empresa. Nos dedicamos a la continua implementación de iniciativas responsables con el objeto de conservar y mantener el medio ambiente a través del reciclaje responsable.



Problema	Posibles soluciones
La unidad no enciende después de colocar el interruptor en encendido.	<ol style="list-style-type: none"> 1. Asegúrese que las baterías estén insertadas adecuadamente, con la polaridad correcta, según lo indicado en el compartimiento. 2. Las baterías podrían estar agotadas. Por favor cambie todas las baterías al mismo tiempo.
No hay sonido de los altavoces	<ol style="list-style-type: none"> 1. Asegúrese que el volumen en el iPad no está en cero y también verifique la conexión entre el conector de audio y el iPad. 2. Los archivos de música de su iPad podrían estar corruptos. Por favor descárguelos de su computadora otra vez. 3. El reproductor externo (MP3, iPod o iPhone) no está encendido. 4. Revise y asegúrese de que el cable de entrada de audio no está dañado.
El sonido está distorsionado.	<ol style="list-style-type: none"> 1. Baje el volumen de su iPad. 2. La fuente de sonido de su iPad está distorsionada, por favor descargue de su computadora otra vez.

S tiene dificultad al usar este sistema, por favor revise lo siguiente antes de llamar 1-800-777-5331 para Servicio al Cliente y Soporte.

SOLUCIONADOR DE PROBLEMAS

Driver: de 1,37 pulgadas de rango completo driver x 2
 Corriente de salida: 2W x 2
 Respuesta de frecuencia: 200 Hz – 15 kHz
 Fuente de corriente: DC 5V @ 1A (Adaptador AC) o 4 baterías AAA (Alcalinas)

ESPECIFICACIONES

9. Puede comenzar a reproducir su música o películas desde el iPad El nivel de volumen se puede controlar con el control de volumen del iPad.

NOTA: El SMP5-550 está especialmente diseñado para iPad, pero también puede conectarse al conector de audífonos de su iPad, iPod, iPhone, MP3 u otro reproductor digital para amplificación de audio.

2. Abra los dos broches esquineros

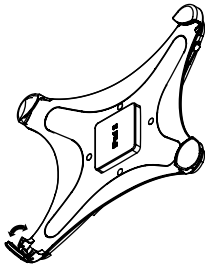

3. Inserte el iPad en el marco.

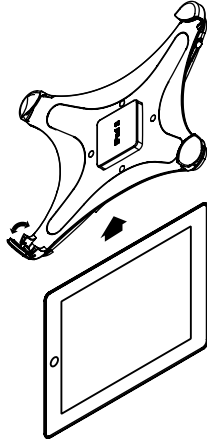

4. Cierre los broches esquineros y asegúrese de que el iPad haya quedado colocado firmemente.

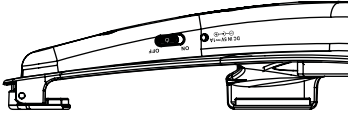

5. Deslice el botón de encendido al reverso del e marco a "ENCENDIDO". Se iluminará la luz azul LED cuando está ENCENDIDO.

6. Quite el cable de línea de entrada de 3,5mm del área empotrada de almacenamiento en la parte posterior del SMPs-550.

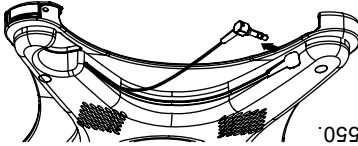

7. Enchufe el conector AUX IN de 3,5mm en el conector de audífonos del iPad.

8. Gire el pedestal en la parte posterior para orientaciones vertical y horizontal según su preferencia

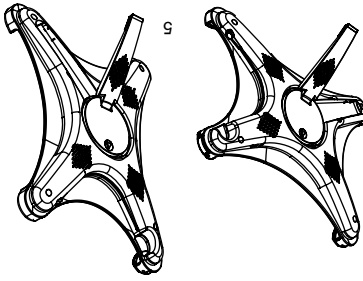

PARA COMENZAR

A. OPERACIÓN CON BATERÍAS

1. Quite la puerta del compartimiento de baterías en la parte posterior de la consola.
2. Siguiendo el diagrama de polaridad en el compartimiento de baterías, inserte 4 baterías AAA (UM-4) y vuelva a colocar la puerta.

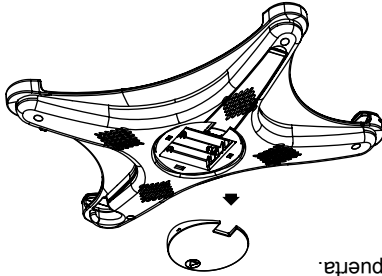

IMPORTANTE: Asegúrese de instalar las baterías correctamente. La polaridad equivocada podría dañar el control remoto y anular la garantía.

CUIDADO DE LAS BATERÍAS

1. Use solo el tamaño y tipo de baterías especificadas.
2. No combine baterías viejas y nuevas.
3. No combine baterías alcalinas, estándar (carbono-zinc) o recargables (níquel-cadmio).
4. Si no va a usar la unidad por un largo período de tiempo, quitele las baterías. Las baterías viejas o derramadas podrían dañar la unidad y anular la garantía.
5. No intente recargar baterías no recargables; podrían romperse o recalentarse. (Siga las indicaciones del fabricante de baterías).
6. No elimine las baterías en el fuego ya que pueden derramarse o hacer explosión.
7. Quite las baterías desgastadas de la unidad y elimínelas rápida y adecuadamente.

B. OPERACIÓN AC

Inserte un extremo del adaptador AC (incluido) en la salida DC en la parte posterior del SMPS-550 y enchufe el adaptador AC en un tomacorriente de 120 V ~ 60HZ. Automáticamente el Sistema desconectará las baterías y funcionará con el adaptador de corriente AC.

OPERACIÓN DEL iPad

1. Hay una almohadilla de goma incluido con el SMPS-550. Si usted va a usar un iPad 2, por favor asegúrese de que la almohadilla de goma se coloca en el centro de la marco X antes de insertar el iPad

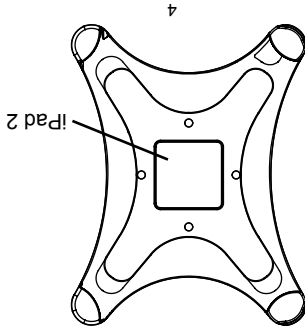

COMUNICACIONES (FCC POR SUS SIGLAS EN INGLÉS)

Este dispositivo se conforma con la parte 15 de las reglas de la FCC. La operación cumple con las condiciones siguientes:

(1) Este dispositivo puede no causar interferencia dañosa, y

(2) Este dispositivo debe aceptar cualquier interferencia recibida, incluyendo interferencia que pueda causar la operación indeseada.

NOTA: Este equipo ha sido probado y se ha determinado que satisface los límites para un dispositivo digital clase B, de acuerdo a lo que dispone la Parte 15 de los Reglamentos de la FCC. Estos límites tienen el propósito de proporcionar una protección razonable contra interferencia dañina en una instalación residencial. Este equipo genera, usa y puede emitir energía de radiofrecuencia, y si no se instala y se usa de acuerdo con estas instrucciones, puede causar interferencia dañina a las radiocomunicaciones.

Sin embargo, no hay ninguna garantía de que no vaya a ocurrir interferencia en ninguna instalación determinada. Si este equipo causa interferencia no deseada contra la recepción de radio o televisión, lo cual se puede determinar encendiendo y apagando el aparato, se exhorta al usuario a tratar de corregir el problema de la interferencia tomando una o más de las siguientes medidas:

- Reorientar o reubicar la antena de recepción
- Aumentar la distancia de separación entre el equipo y el receptor
- Conecte el equipo a un receptáculo en un circuito distinto al que usa el receptor.
- Consulte al concesionario o a un radiotécnico experimentado para que le ayuden.

ADVERTENCIA:

Los cambios o modificaciones a esta unidad que no estén expresamente aprobados por la parte responsable de la conformidad podrían anular la autoridad del usuario para operar el equipo.

NOTAS IMPORTANTES

- Evite instalar la unidad en los lugares descritos a continuación:
- Lugares expuestos a los rayos solares o cerca de electrodomésticos que irradian calor como los calentadores eléctricos.
- Lugares con vibraciones constantes.
- Lugares mojados, húmedos o con mucho polvo.

GENERALIDADES DEL PRODUCTO

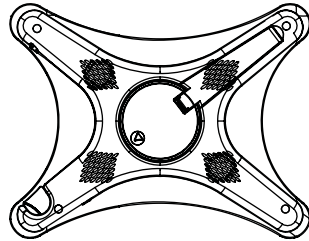

Vista Frontal

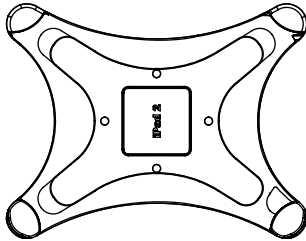

Vista Posterior

FUENTE DE CORRIENTE

Su SMP5-550 está diseñado para funcionar usando el adaptador incluido de 120V~60HZ AC o 4 baterías AAA (UM-4) (No incluidas). No trate de usar el reproductor con otro tipo de corriente. Podría dañar el radio y anular su garantía

IMPORTANT SAFETY INSTRUCTIONS

- Para evitar el peligro de explosión, no tire el producto al fuego.
- No lo sumerja en agua ni lo empape, ya que perderá la función de la batería.
- Aleje el producto de las fuentes de calor, y protéjalo de los rayos solares.
- No use el producto donde se prohíben los aparatos eléctricos.
- No se el producto de impactos violentos y vibraciones.
- No hay responsabilidad de compensación por fallas causadas por uso inadecuado.
- No intente desarmar o alterar ningún componente de la unidad que no lo indique expresa-mente en esta guía. Las inspecciones internas, alteraciones y reparaciones, deberán estar a cargo de personal de servicio calificado.

1. Agua y humedad
No use este aparato cerca del agua. Por ejemplo, bañeras, lavamanos, lavatrastos, depósitos de lavandería, piscinas o en sótanos húmedos.
2. Ventilación
Coloque esta unidad de modo que su ubicación y posición no interfiera con su ventilación adecuada. Por ejemplo, no la coloque sobre una cama, sofá, alfombra o superficie similar que pueda obstruir las rejillas de ventilación. Además, no la coloque en una instalación empotrada, ventilación.
Como una librería o gabinete que pudieran impedir el flujo de aire a través de las rejillas de
3. Calor
Aleje la unidad de las fuentes de calor como por ejemplo, radiadores, calentadores, estufas y otros electrodomésticos (incluyendo amplificadores) que producen calor.
4. Fuente de corriente
Esta unidad debe operarse con el suministro de corriente descrito en las instrucciones de operación o según lo marcado en el aparato.
5. Limpieza
Limpie la unidad adecuadamente con cuidado.
6. Entrada de líquidos y objetos
Tenga cuidado de que no caigan objetos o se derramen líquidos en las aberturas o en las rejillas de ventilación del producto.
7. Accesorios
No use accesorios no recomendados por el fabricante del producto
8. Daños que requieren servicio
Personal calificado deberá dar servicio a esta unidad cuando:
 - A. El cable de entrada de electricidad tenga daños.
 - B. Hayan caído objetos o se hayan derramado líquidos adentro de la caja.
 - C. La unidad fue expuesta a la lluvia.
 - D. La unidad sufrió una caída o tiene dañada la caja.
 - E. La unidad presenta un cambio marcado en su desempeño o no funciona normalmente.
9. Periodos de desuso
Si la unidad va a estar sin uso por un período prolongado de tiempo, como por ejemplo un mes o más, desconecte el cable del MP3/iPod para prevenir daños o corrosión.
10. Servicio
El usuario no debe intentar dar servicio a la unidad fuera de los métodos descritos en las instrucciones operativas del usuario. Los métodos de servicio no cubiertos en las instrucciones de operación, deberán llevarse a personal de servicio calificado.

Seleccionar un equipo de audio fino tal como la unidad que usted acaba de comprar es solamente el inicio de su gratificación musical. Ahora es el momento de considerar como puede maximizar la diversión y el entusiasmo que su equipo le ofrece. Este fabricante y el Grupo de Consumidores de Electrónica de la Asociación de Industrias Electrónicas desean que usted obtenga lo máximo de su equipo y operándolo en un nivel seguro. Un nivel que permita que el sonido llegue en forma alta y clara sin estruendo o distorsión y, más importante, sin afectar la sensibilidad de su audición. El sonido puede ser engañoso. A lo largo del tiempo su "nivel de confort" auditivo se adapta a volúmenes de sonido más altos. Por lo tanto lo que suena "normal" puede en realidad ser alto y causar daño a su audición. Prevenga esto configurando su equipo en un nivel seguro ANTES de que su oído se adapte.

Para establecer un nivel seguro:

- Inicie su control de volumen en una configuración baja.
- Lentamente aumente el sonido hasta que usted pueda escucharlo en forma confortable y clara, y sin distorsión.

Una vez que este ha establecido un nivel de sonido confortable:

- Fije el selector y déjelo así

Tomar un minuto para realizar esto ahora lo ayudará a prevenir daño en la audición o pérdidas en el futuro. Después de todo, nosotros deseamos que usted escuche para toda la vida.

Nosotros deseamos que usted escuche toda la vida

Usado conscientemente, su nuevo equipo de sonido brindará toda una vida de diversión y gratificación. Debido a que el daño en la audición por ruidos altos es a menudo indetectable hasta que es demasiado tarde, este fabricante y el Grupo de Consumidores

de Electrónica de la Asociación de Industrias Electrónicas le recomiendan evitar la exposición prolongada al ruido excesivo.

Registro del cliente:

El número de serie de este producto se encuentra en la parte inferior de la cubierta. Usted notará el número de serie de esta unidad en el espacio suministrado con el registro permanente de su compra para ayudar en la identificación en el caso de robo o pérdida.



Por favor lea y observe cuidadosamente este Manual de Instrucciones cuidadosamente antes de utilizar la unidad y reténgalo para futura referencia

Manual del Propietario SMPs-550



Sistema de Altavoces Portátiles para iPad

JENSEN®